

ISOMÉTRICO DE UNIÓN DE VIGAS EN CUBIERTA

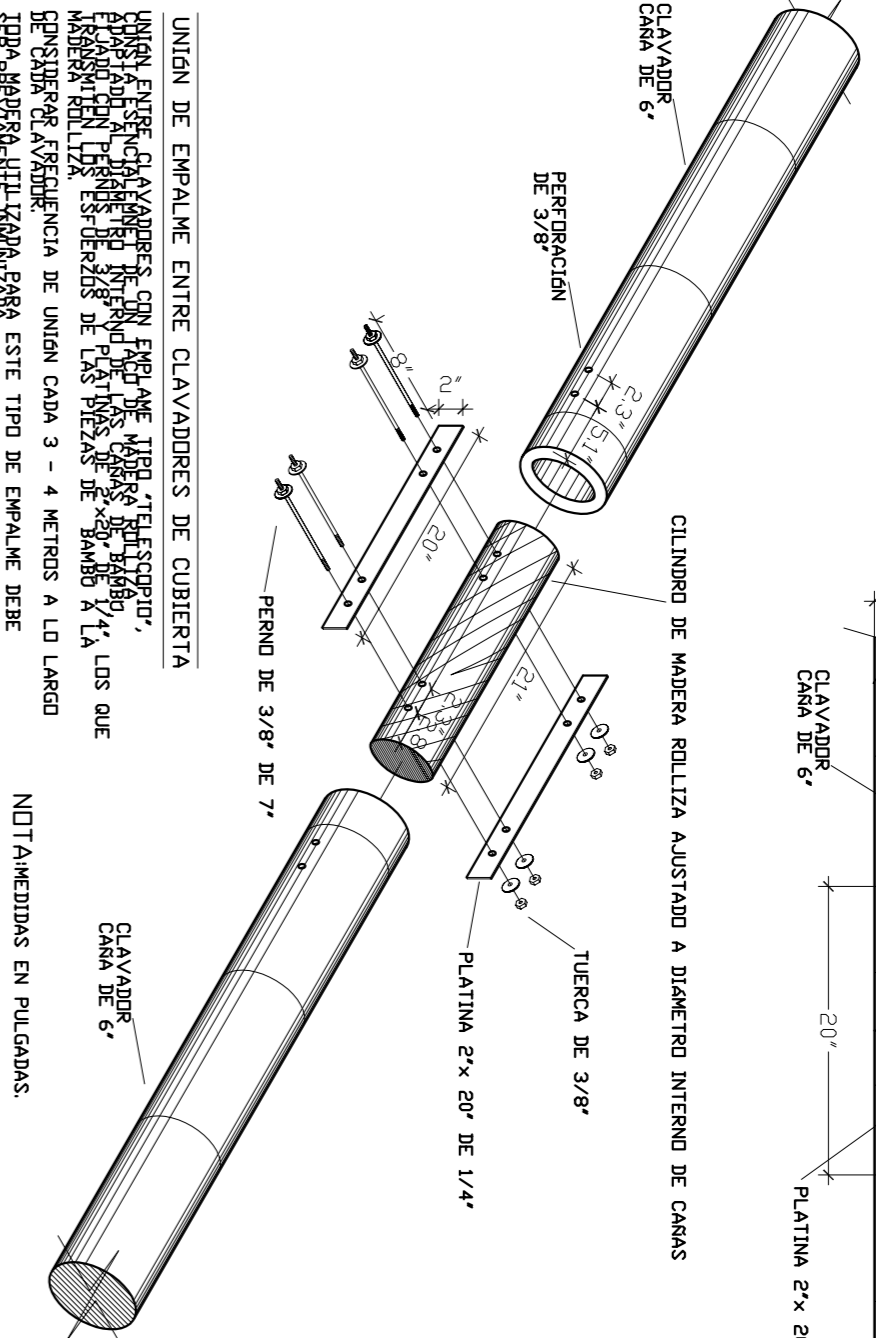
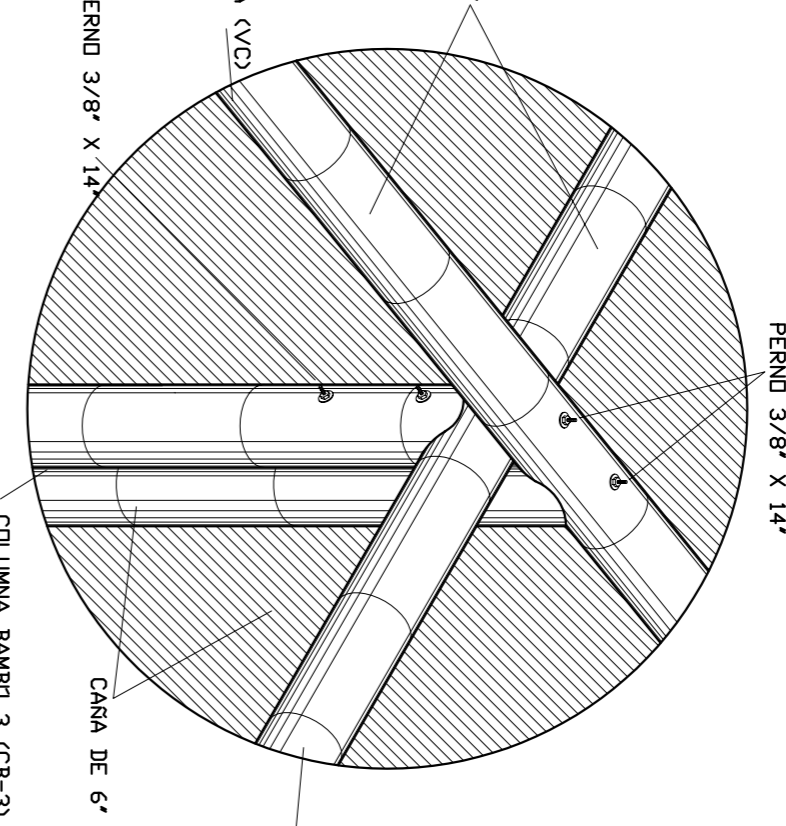

UNIÓN DE EMPALME ENTRE CLAVADORES DE CUBIERTA

NOTAS MEDIDAS EN PULGADAS.

POSIBILIDAD DE INSTALAR VÉRJAS

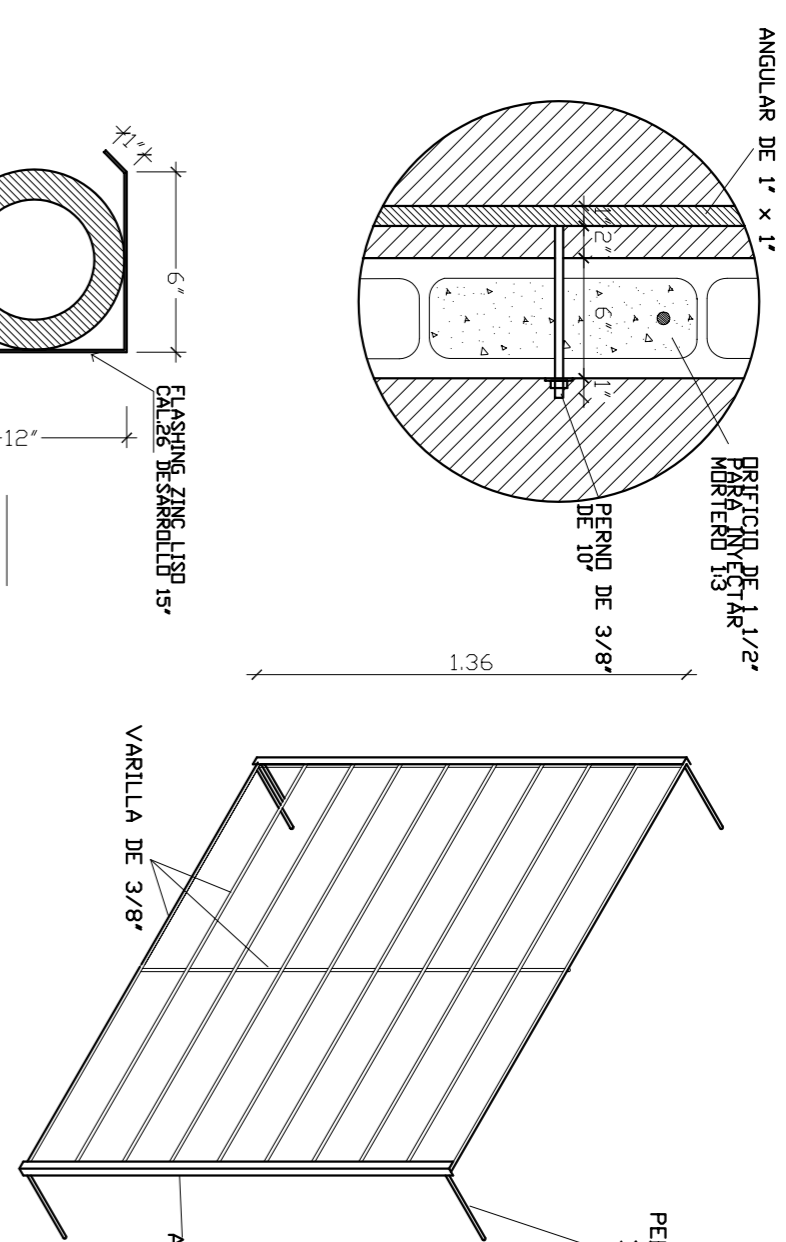

POSIBILIDAD DE INSTALAR PERSIANAS

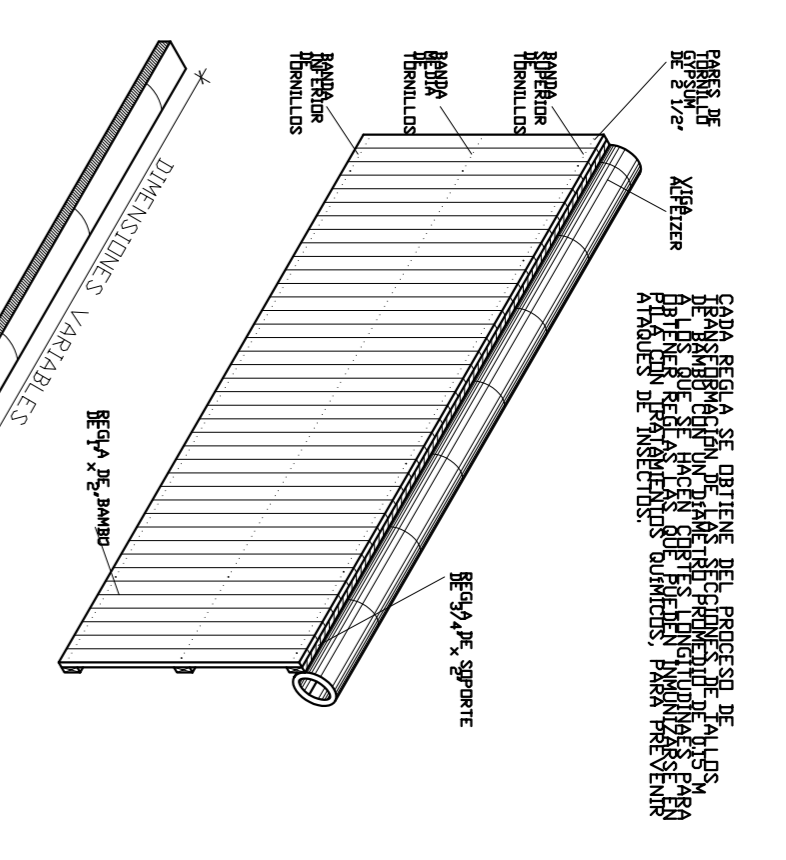
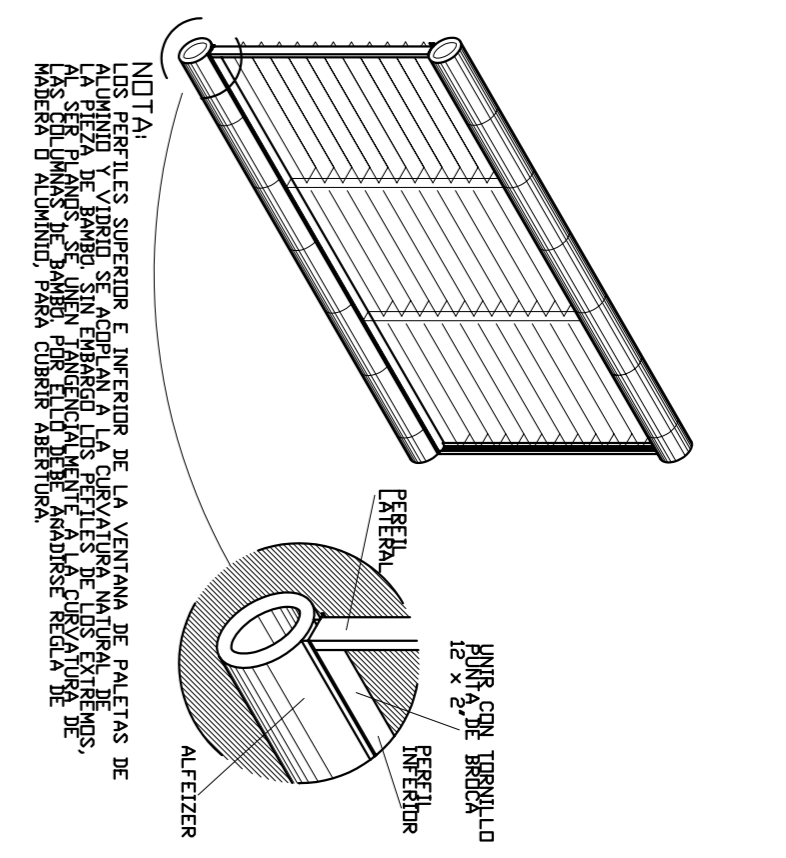

REFREJO DE MORTERO EN PUNTA DE CANAL PARA PROTEGER POR DENTRO EL ESPESOR DE MORTERO IGUAL A MEDIA PULGADA, SEGÚN SE APLIQUE EN EL LADO DE LA VIGA DE BAMBÚ.

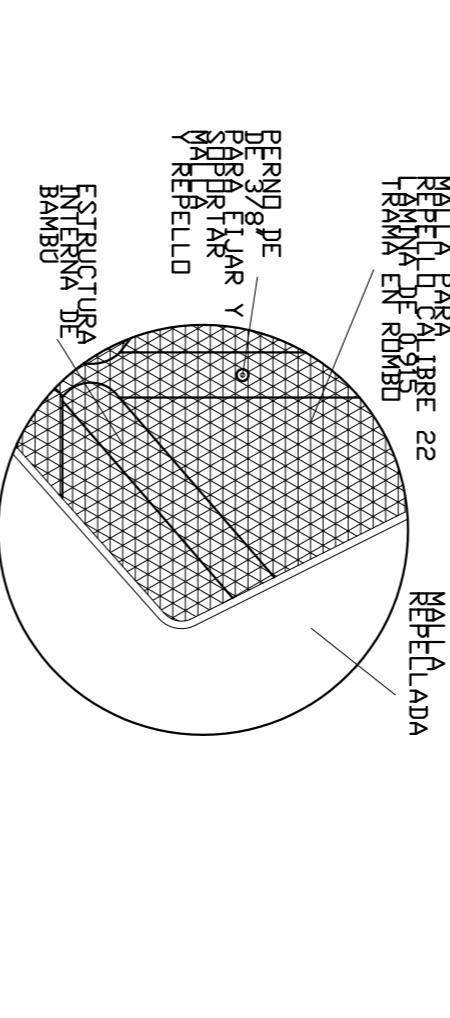

LA PARTE EXTERNA DE LA SUPERFICIE DEBERÁ REPELLARSE CON UN ESPESOR DE MORTERO REPELLADO EN AMBAS CARAS TENIENDO EL MISMO ESPESOR.

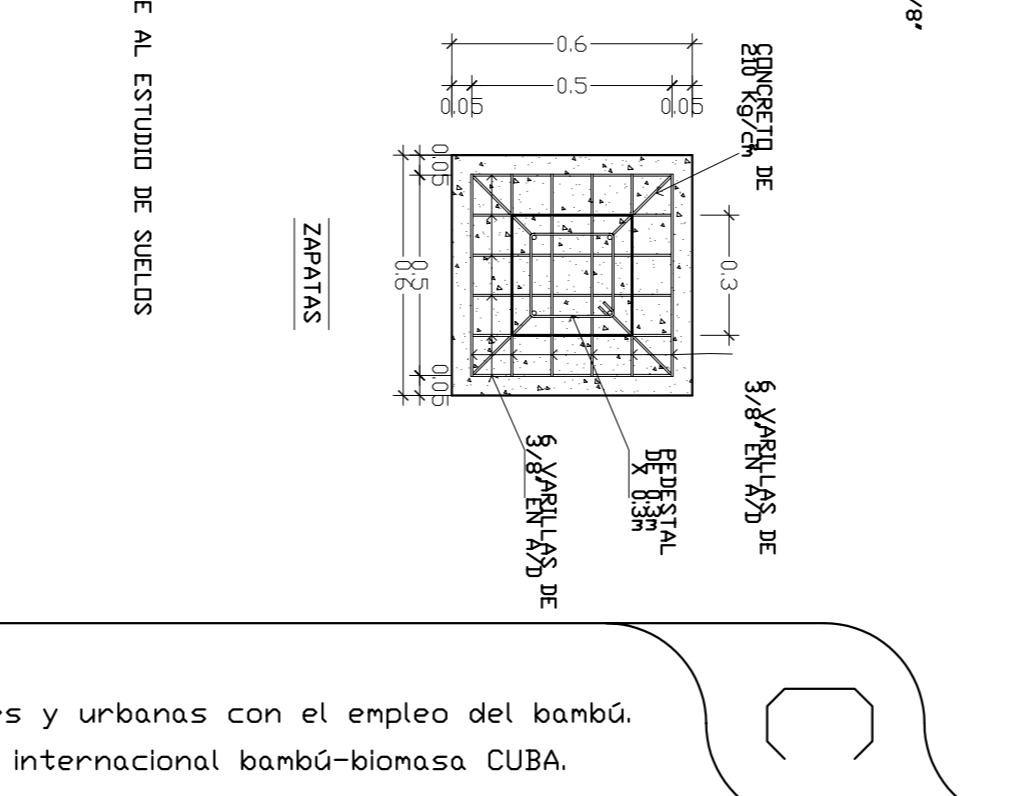
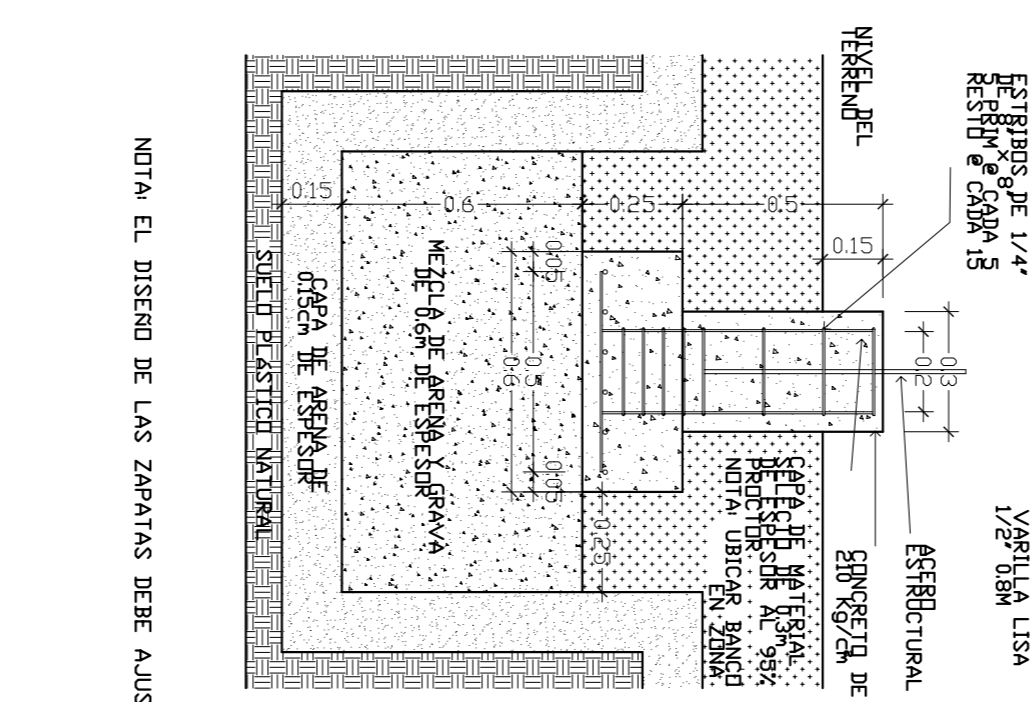
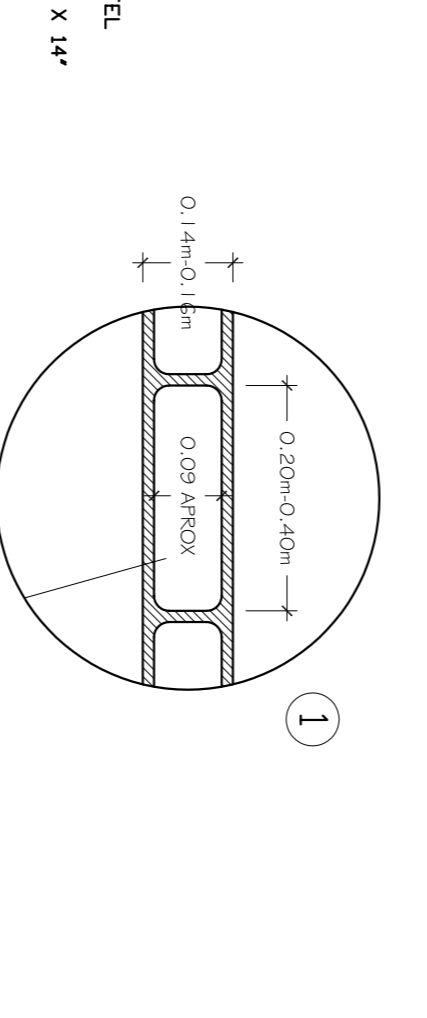

NOTA EL DISEÑO DE LAS ZAPATAS DEBE AJUSTARSE AL ESTUDIO DE SUELOS

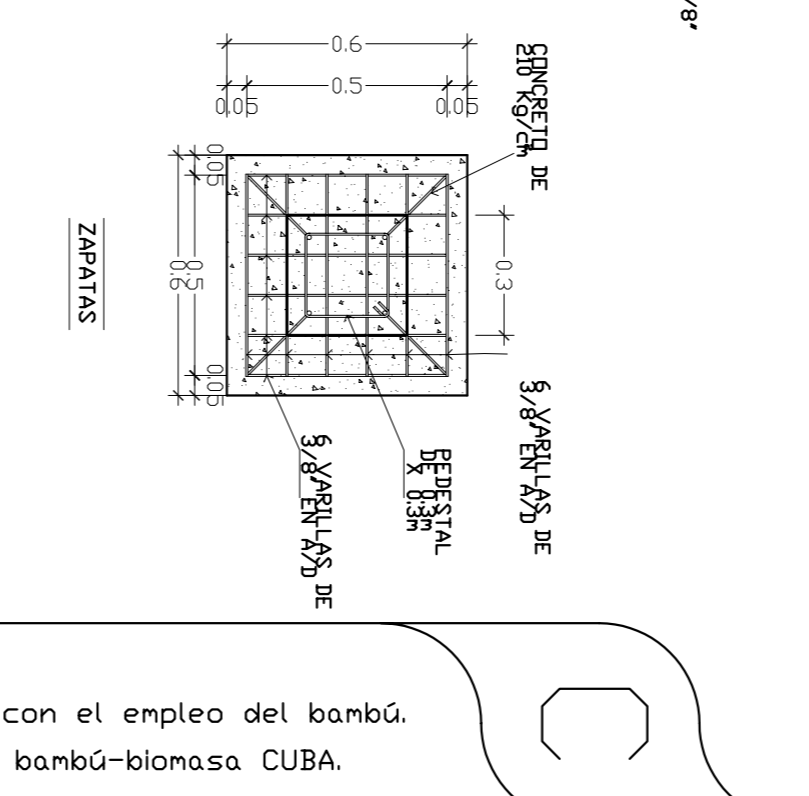
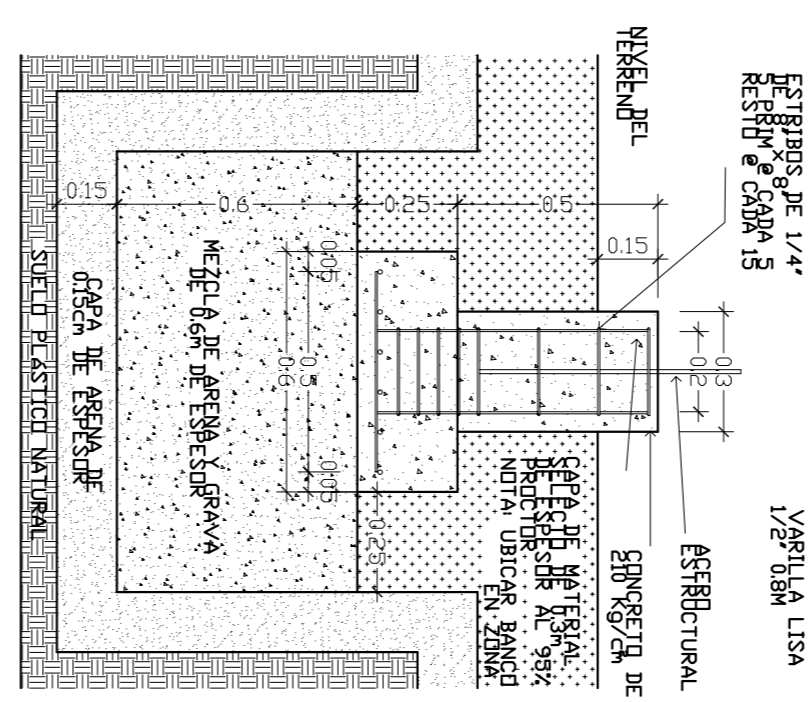

MATERIALES Y COSTOS APROXIMADOS DE LA CONSTRUCCIÓN

- ***CÁLCULO PARA ESTRUCTURA DE UNA VIVIENDA DE 54m2 ASIENTADA CON ENTREPISO TIPO DE CONSTRUCCIÓN DE DOS PLANTANES DE CONCRETO + CASCOTE DE SUELO
- 3 m3 = 680 US
- MANO DE OBRA = 270 US
- ESTRUCTURA BAMBÚ
- 521 m² x 0,8 US m² = 416,8 US
- MANO OBRA = 1.765 US
- CERRAMIENTO REGLAS
- 33 m² = 455 US
- MANO OBRA = 1.200 US
- CERRAMIENTO REPELLO
- 30m² = 80 US
- MANO OBRA = 60 US
- CERRAMIENTO INTERNO REPELLO
- 32 m² = 85 US
- MANO OBRA = 64 US
- CERRAMIENTO DE ZINC
- 105 m² = 629 US
- MANO OBRA = 120 US
- PINTURA BARNIZ SOBRE REGLAS BAMBÚ
- 66 m² = 60 US
- MANO OBRA = 50 US
- PUERTAS 1 = 80 US
- VENTANAS 7 m² = 10 US x m² = 70 US
- TOTAL = 5775 US = 1069 US / m²

*** NO SE CONTABILIZAN GASTOS DE TRANSPORTE INSTALACIONES ELÉCTRICAS NI SANITARIAS NI LA ESTRUCTURA DE LA ESCALERA DE ACCESO.

*** LOS COSTOS SE HAN ESTIMADO CON TABLAS DE PRECIOS PARA NICARAGUA.

